

ESQUEMA DE PROVAS

MASCULINOS

- I DIVISÃO - 12 Equipas (podendo ser 13 ou 14 por candidatura directa)
- II DIVISÃO - 12 Equipas Continente, Zona Açores e Madeira
- III DIVISÃO - Aberta

FEMININOS

- I DIVISÃO – 12 Equipas
- II DIVISÃO - 12 Equipas Continente, Zona Açores e Madeira
- III DIVISÃO - Aberta

Seguem-se os esquemas de provas correspondentes.

SENIORES MASCULINOS

□ I DIVISÃO

→ 1ª FASE

- Equipas participantes: 12
- Forma de disputa: Todos contra todos a duas voltas

→ 2ª FASE: I DIVISÃO ELITE

- Equipas participantes: 1º, 2º, 3º e 4º classificadas da 1ª fase
- Forma de disputa: Play-Off

1º Play-Off

Jogam: 1º classificado com o 4º classificado e 2º classificado com o 3º classificado (à melhor de 5 jogos)

Play-Off – Locais de realização de Jogos

- 2º, 3º e 5º jogo – Em casa do melhor classificado
- 1º e 4º jogo – Em casa do pior classificado

2º Play-Off

Jogam à melhor de 5 jogos os vencedores do 1º Play-Off nº1 e nº2 e ao vencedor será atribuído o título de Campeão Nacional da I Divisão Elite

Play-Off – Locais de realização de Jogos

- 2º, 3º e 5º jogo – Em casa do melhor classificado
- 1º e 4º jogo – Em casa do pior classificado

Jogam à melhor de 3 jogos os Derrotados do 1º Play-Off nº1 e nº2 e o vencedor irá disputar o título de Campeão Nacional da I Divisão

Play-Off – Locais de realização de Jogos

- 1º jogo – Em casa do pior classificado
- 2º e 3º jogo – Em casa do melhor classificado

Para um ranking geral as equipas ficam ordenadas da seguinte maneira:

- 1º lugar - Campeão Nacional da Divisão Elite
- 2º lugar - Derrotado do Play-Off dos Vencedores
- 3º lugar – Vencedor do Play-Off 2e)
- 4º lugar – Derrotado do Play-Off 2e)

→ 2ª FASE: APURAMENTO DE CAMPEÃO NACIONAL DA I DIVISÃO .

- Participantes: As equipas 5ª, 6ª, 7ª e 8ª classificadas da 1ª Fase e o vencedor do Play-Off nº4 da I Divisão Elite
- Forma de disputa: Play-Off

1º Play-Off

Jogam à melhor de 5 jogos, o 5º classificado com o 8º classificado e 6ª classificado com o 7ª classificado (da 1ª fase)

Play-Off – Locais de realização de Jogos

O 2º, 3º e 5º jogo – Em casa do melhor classificado

O 1º e 4º jogo – Em casa do pior classificado

2º Play-Off

- Jogam à melhor de 3 jogos os vencedores do 1º Play-Off nº 5 e nº 6 e o vencedor irá disputar o título de Campeão Nacional da I Divisão, sendo que os perdedores jogam, à melhor de 3 jogos, Play-Off para ranqueamento.

Play-Off – Locais de realização de Jogos

O 1º jogo – Em casa do pior classificado

O 2º e 3º jogo – Em casa do melhor classificado

3º Play-Off

Disputam este Play-Off, à melhor de 3 jogos, o vencedor do 2º Play-Off nº7 e o vencedor do 2º Play-Off nº4 da I Divisão Elite, sendo atribuído ao vencedor o título de Campeão Nacional da I Divisão

Play-Off – Locais de realização de Jogos

O 1º jogo – Em casa do vencedor do Play-Off nº7

O 2º e 3º jogo – Em casa do vencedor do Play-Off nº4 da I Divisão Elite

→ 2ª FASE: ÚLTIMOS

- Equipas participantes: 9º, 10º, 11º e 12º classificadas da 1ª fase
- Forma de disputa: As equipas 9º, 10º, 11º, 12º classificadas jogam todas contra todas a 2 voltas.
- Consequências:
 - O ultimo classificado desce de divisão, sendo que a equipa classificada em penúltimo lugar, disputará um Play-Off para manutenção na I Divisão.
 - Este Play-Off será jogado, à melhor de 3 jogos, com a equipa classificada em 2º lugar na fase final, série dos primeiros, da II Divisão.
 - O 1º jogo realiza-se em casa da equipa da II Divisão. O 2º e 3º jogo, se necessário, em casa da equipa da I Divisão.

□ II DIVISÃO

➔ **1ª FASE**

- Equipas participantes: 12 equipas do Continente
Duas series de 6 equipas cada, agrupadas por proximidade geográfica
- Forma de disputa:
Todos contra todos a 2 voltas
- Consequências:
As 2 equipas melhor classificadas, de cada série, disputam a 2ª Fase - Série dos Primeiros. As restantes, disputam a 2ª Fase - Série dos Últimos

As Regiões Autónomas da Madeira e dos Açores disputarão a Zona Açores e Madeira, para apuramento de um representante de cada região aos jogos da 2ª Fase - Apuramento de Campeão Nacional.

➔ **2ª FASE:**

2ª FASE (Série dos Primeiros)

- Para classificação e apuramento do Campeão Nacional

- Participantes:
 - As 2 equipas melhor classificadas de cada uma das séries da 1ª Fase (4 equipas)
 - A equipa representante da RA Madeira
 - A equipa representante da RA Açores
- Forma de disputa:
 - Todos contra todos a 2 voltas
- Consequências:
 - O vencedor é Campeão Nacional da II Divisão e ascende à I Divisão.
 - A equipa classificada em 2º lugar disputará um Play-Off para subida à I Divisão com a equipa classificada em penúltimo lugar, da I Divisão – Série dos últimos.
 - Este Play-Off será jogado, à melhor de 3 jogos. O 1º jogo realiza-se em casa da equipa da II Divisão. O 2º e 3º jogo, se necessário, em casa da equipa da I Divisão.

2ª FASE (Série dos Últimos)

- Para classificação e descida de divisão

- Participantes:
Do 3º ao último classificado de cada uma das séries da 1ª Fase (8 Equipas), agrupadas em duas séries de 4 equipas por proximidade geográfica.
- Forma de disputa:
 - Todos contra todos a 4 voltas

▪ Consequências:

- As duas primeiras equipas classificadas de cada série mantêm-se na II Divisão
- As duas últimas equipas, de cada série, jogarão cruzadas em Play-Off, à melhor de 3 jogos. Os vencedores mantêm-se na II Divisão, sendo que os vencidos descem directamente à III Divisão.
- O 1º jogo realiza-se em casa da equipa 4ª classificada. O 2º e 3º jogo, se necessário, em casa da equipa 3ª classificada.

Caso o Campeão Nacional da II Divisão seja uma das equipas das Regiões Autónomas, descerão os dois últimos classificados, caso a equipa que desça da I Divisão seja do Continente.

Caso o último classificado da I Divisão seja uma das equipas das Regiões Autónomas, o último classificado da II Divisão não descerá.

□ **III DIVISÃO**

→ 1ª FASE:

▪ Participantes:

- Equipas do continente
- Séries agrupadas por aproximação geográfica

▪ Forma de disputa:

- Todos contra todos a 2 voltas por série, no mínimo.

▪ Consequências:

- As 16 equipas melhor classificadas jogam a 2.ª Fase – Série dos Primeiros (Fase Zonal)
- As restantes equipas jogam a 2.ª Fase – Série dos Últimos (Fase Zonal)
- Em função do n.º de equipas inscritas e das séries organizadas, as classificações atrás referidas serão definidas aquando dos sorteios da 1.ª Fase.

→ As Regiões Autónomas da Madeira e dos Açores disputarão as Zona Açores e Madeira, para apuramento de um representante de cada região aos jogos da 3.ª Fase Nacional – Apuramento do Campeão Nacional.

→ 2ª FASE:

2ª FASE (Série dos Primeiros)

- Para classificação à 3.ª Fase que determina o Campeão Nacional

▪ Participantes: As 16 equipas melhor classificadas da 1.ª Fase distribuídas, por proximidade geográfica, em duas séries de 8 equipas cada.

▪ Forma de disputa: Todos contra todos a 2 voltas

▪ Consequências: O 1º classificado de cada série (2) fica apurado para a 3ª Fase, que determina o Campeão Nacional, e sobem à II Divisão.

2ª FASE (Série dos Últimos)

- Para classificação e disputa do Troféu Federação

- Participantes: Os últimos classificados da 1.ª Fase, distribuídas por séries constituídas por proximidade geográfica.
- Forma de disputa: Todos contra todos a 2 voltas por série
- Consequências: As duas melhores equipas disputarão o Troféu Federação à melhor de 2 jogos.

→ 3ª FASE:

- Participantes:
 - As duas equipas melhor classificadas da Série dos Primeiros da 2.ª Fase
 - O representante da Zona Açores
 - O representante da Zona Madeira
- Forma de disputa (em fase concentrada):
 - Todos contra todos a 1 volta

No caso de alguma das Regiões Autónomas não estar representada, será substituída pela 3a equipa melhor classificada da fase anterior.

No caso de ambas as Regiões Autónomas não estarem representadas, o apuramento do Campeão Nacional será disputado pelas equipas continentais, à melhor de 3 jogos. O 1º e o 3º jogo (se necessário) serão disputados em casa do melhor classificado da fase anterior.

- Consequências:
 - O vencedor é Campeão Nacional da III Divisão.

SENIORES FEMININOS

▫ I DIVISÃO

→ 1ª FASE

- Equipas participantes: 12
- Forma de disputa: Todos contra todos a duas voltas

→ 2ª FASE: I DIVISÃO ELITE

- Equipas participantes: 1º, 2º, 3º e 4º classificadas da 1ª fase
- Forma de disputa: Play-Off

1º Play-Off

Jogam: 1º classificado com o 4º classificado e 2º classificado com o 3º classificado (à melhor de 5 jogos)

Play-Off – Locais de realização de Jogos

- O 2º, 3º e 5º jogo – Em casa do melhor classificado
- O 1º e 4º jogo – Em casa do pior classificado

2º Play-Off

Jogam à melhor de 5 jogos os vencedores do 1º Play-Off nº1 e nº 2 e ao vencedor será atribuído o título de Campeão Nacional da I Divisão Elite

Play-Off – Locais de realização de Jogos

- O 2º, 3º e 5º jogo – Em casa do melhor classificado
- O 1º e 4º jogo – Em casa do pior classificado

Jogam à melhor de 3 jogos os Derrotados do 1º Play-Off nº 1 e nº 2 e o vencedor irá disputar o título de Campeão Nacional da I Divisão

Play-Off – Locais de realização de Jogos

- O 1º jogo – Em casa do pior classificado
- O 2º e 3º jogo – Em casa do melhor classificado

Para um ranking geral as equipas ficam ordenadas da seguinte maneira:

- 1º lugar - Campeão Nacional da Divisão Elite
- 2º lugar - Derrotado do Play-Off dos Vencedores
- 3º lugar – Vencedor do Play-Off 2e)
- 4º lugar – Derrotado do Play-Off 2e)

→ 2ª FASE: APURAMENTO DE CAMPEÃO NACIONAL DA I DIVISÃO

- Participantes: As equipas 5ª, 6ª, 7ª e 8ª classificadas da 1ª Fase e o vencedor do Play-Off nº4 da I Divisão Elite
- Forma de disputa: Play-Off

1º Play-Off

Jogam à melhor de 5 jogos, o 5º classificado com o 8º classificado e 6ª classificado com o 7ª classificado (da 1ª fase)

Play-Off – Locais de realização de Jogos

- O 2º, 3º e 5º jogo – Em casa do melhor classificado
- O 1º e 4º jogo – Em casa do pior classificado

2º Play-Off

Jogam à melhor de 3 jogos os vencedores do 1º Play-Off nº5 e nº6 e o vencedor irá disputar o título de Campeão Nacional da I Divisão, sendo que os perdedores jogam, à melhor de 3 jogos, o Play-Off para ranqueamento.

Play-Off – Locais de realização de Jogos

O 1º jogo – Em casa do pior classificado

O 2º e 3º jogo – Em casa do melhor classificado

3º Play-Off

Disputam este Play-Off, à melhor de 3 jogos, o vencedor do 2º Play-Off nº7 e o vencedor do 2º Play-Off nº4 da I Divisão Elite, sendo atribuído ao vencedor o título de Campeão Nacional da I Divisão

Play-Off – Locais de realização de Jogos

O 1º jogo – Em casa do vencedor do Play-Off nº7

O 2º e 3º jogo – Em casa do vencedor do Play-Off nº4 da I Divisão Elite

→ 2ª FASE: ÚLTIMOS

- Equipas participantes: 9º, 10º, 11º e 12º classificadas da 1ª fase
- Forma de disputa: As equipas 9º, 10º, 11º, 12º classificadas jogam todas contra todas a 2 voltas.
- Consequências:
 - O ultimo classificado desce de divisão, sendo que a equipa classificada em penúltimo lugar, disputará um Play-Off para manutenção na I Divisão.
 - Este Play-Off será jogado, à melhor de 3 jogos, com a equipa classificada em 2º lugar na fase final, série dos primeiros, da II Divisão.
 - O 1º jogo realiza-se em casa da equipa da II Divisão. O 2º e 3º jogo, se necessário, em casa da equipa da I Divisão.

▫ II DIVISÃO

→ 1ª FASE

- Equipas participantes: 12 equipas do Continente
Duas series de 6 equipas cada, agrupadas por proximidade geográfica
- Forma de disputa:
Todos contra todos a 2 voltas
- Consequências:
As 2 equipas melhor classificadas, de cada série, disputam a 2ª Fase - Série dos Primeiros. As restantes, disputam a 2ª Fase - Série dos Últimos

As Regiões Autónomas da Madeira e dos Açores disputarão a Zona Açores e Madeira, para apuramento de um representante de cada região aos jogos da 2ª Fase - Apuramento de Campeão Nacional.

→ 2ª FASE:

2ª FASE (Série dos Primeiros)

- Para classificação e apuramento do Campeão Nacional

- Participantes:
 - As 2 equipas melhor classificadas de cada uma das séries da 1ª Fase (4 equipas)
 - A equipa representante da RA Madeira
 - A equipa representante da RA Açores
- Forma de disputa:
 - Todos contra todos a 2 voltas
- Consequências:
 - O vencedor é Campeão Nacional da II Divisão e ascende à I Divisão.
 - A equipa classificada em 2º lugar disputará um Play-Off para subida à I Divisão com a equipa classificada em penúltimo lugar, da I Divisão – Série dos últimos.
 - Este Play-Off será jogado, à melhor de 3 jogos. O 1º jogo realiza-se em casa da equipa da II Divisão. O 2º e 3º jogo, se necessário, em casa da equipa da I Divisão.

2ª FASE (Série dos Últimos)

- Para classificação e descida de divisão

- Participantes:

Do 3º ao último classificado de cada uma das séries da 1ª Fase (8 Equipas), agrupadas em duas séries de 4 equipas por proximidade geográfica.
- Forma de disputa:
 - Todos contra todos a 4 voltas
- Consequências:
 - As duas primeiras equipas classificadas de cada série mantêm-se na II Divisão
 - As duas últimas equipas, de cada série, jogarão cruzadas em Play-Off, à melhor de 3 jogos. Os vencedores mantêm-se na II Divisão, sendo que os vencidos descem directamente à III Divisão.
 - O 1º jogo realiza-se em casa da equipa 4ª classificada. O 2º e 3º jogo, se necessário, em casa da equipa 3ª classificada.

Caso o Campeão Nacional da II Divisão seja uma das equipas das Regiões Autónomas, descerão os dois últimos classificados, caso a equipa que desça da I Divisão seja do Continente.

Caso o último classificado da I Divisão seja uma das equipas das Regiões Autónomas, o último classificado da II Divisão não descerá.

□ III DIVISÃO

→ 1ª FASE:

- Participantes:
 - Equipas do continente
 - Séries agrupadas por aproximação geográfica
- Forma de disputa:
 - Todos contra todos a 2 voltas por série, no mínimo

- **Consequências:**
 - As 16 equipas melhor classificadas jogam a 2.ª Fase – Série dos Primeiros (Fase Zonal)
 - As restantes equipas jogam a 2.ª Fase – Série dos Últimos (Fase Zonal)
 - Em função do n.º de equipas inscritas e das séries organizadas, as classificações atrás referidas serão definidas aquando dos sorteios da 1.ª Fase.
- ➔ As Regiões Autónomas da Madeira e dos Açores disputarão a Zona Açores e Madeira, para apuramento de um representante de cada região aos jogos da 3.ª Fase Nacional – Apuramento do Campeão Nacional.

➔ 2ª FASE:

2ª FASE (Série dos Primeiros)

- Para classificação à 3.ª Fase que determina o Campeão Nacional

- **Participantes:** As 16 equipas melhor classificadas da 1.ª Fase distribuídas, por proximidade geográfica, em duas séries de 8 equipas cada.
- **Forma de disputa:** Todos contra todos a 2 voltas
- **Consequências:** O 1º classificado de cada série (2) fica apurado para a 3ª Fase, que determina o Campeão Nacional, e sobem à II Divisão.

2ª FASE (Série dos Últimos)

- Para classificação e disputa do Troféu Federação

- **Participantes:** Os últimos classificados da 1.ª Fase, distribuídas por séries constituídas por proximidade geográfica.
- **Forma de disputa:** Todos contra todos a 2 voltas por série
- **Consequências:** As duas melhores equipas disputarão o Troféu Federação à melhor de 2 jogos

➔ 3ª FASE:

- **Participantes:**
 - As duas equipas melhor classificadas da Série dos Primeiros da 2.ª Fase
 - O representante da Zona Açores
 - O representante da Zona Madeira
- **Forma de disputa (em fase concentrada):**
 - Todos contra todos a 1 volta

No caso de alguma das Regiões Autónomas não estar representada, será substituída pela 3ª equipa melhor classificada da fase anterior.

No caso de ambas as Regiões Autónomas não estarem representadas, o apuramento do Campeão Nacional será disputado pelas equipas continentais, à melhor de 3 jogos. O 1º e o 3º jogo (se necessário) serão disputados em casa do melhor classificado da fase anterior

- **Consequências:**
 - O vencedor é Campeão Nacional da III Divisão.

ESQUEMA DE PROVAS 2017/18 SENIORES MASCULINOS - I DIVISÃO

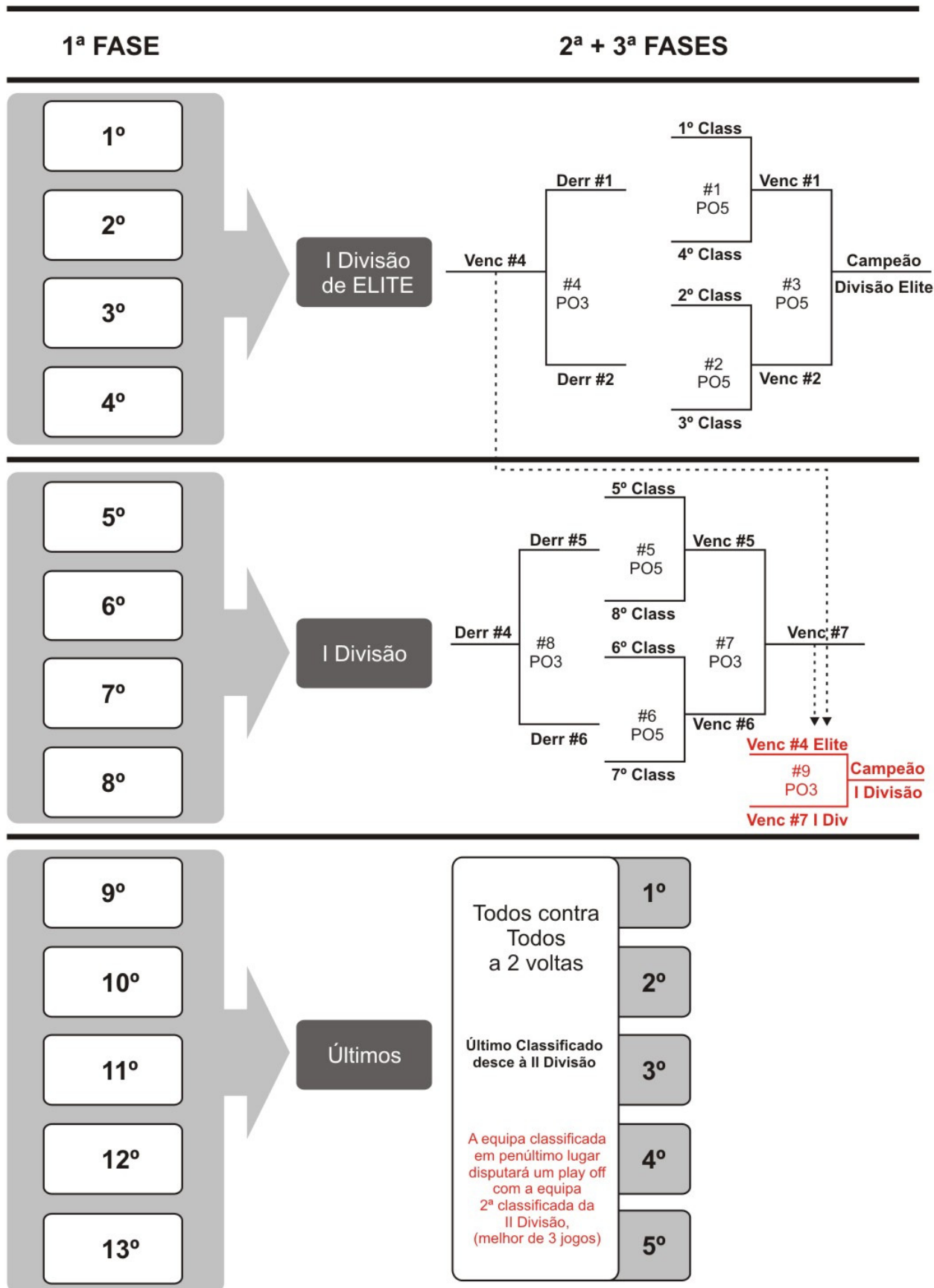

ESQUEMA DE PROVAS 2017/18 SENIORES FEMININOS - I DIVISÃO

